



Escola Técnica - Teste de Seleção 2007

19/11/2006

Requisito: Ensino Fundamental

Voto de protesto

Há alguns meses circulava – e talvez ainda circule – na internet um boato de que as próximas eleições seriam anuladas, no caso de mais da metade dos votos apurados serem nulos. Mas o presidente do TSE (Tribunal Superior Eleitoral), Marco Aurélio Mello, já deixou bem claro que isso não passa de boato.

Em entrevista ao jornalista Fernando Rodrigues, da "Folha de S. Paulo", em 6 de setembro de 2006, o ministro declarou que não há lei que contenha essa regra e que ela também inexistente na Constituição. De fato, a Lei 9.504/97, que estabelece as normas para as eleições no país, deixa claro em seus artigos 2 e 5 que se contam somente os votos válidos, excluídos os brancos e nulos.

Por válidos, entendem-se aqueles dados aos candidatos regularmente inscritos no pleito. Vale a pena ressaltar, então, que a legislação em vigor igualou os votos brancos e nulos que, anteriormente, não eram a mesma coisa. Antes da vigência dessa lei, nas eleições proporcionais (para cargos no poder Legislativo), os votos brancos e nulos tinham significados e efeitos diferentes.

O voto em branco era uma espécie de "tanto faz" por parte do eleitor, que cedia seu voto aos candidatos que obtivessem maioria. Já o voto nulo era, na verdade, um voto de protesto. Significava que o eleitor não referendava a eleição por considerá-la ineficaz ou inexpressiva da sua vontade.

Por isso, o movimento estudantil fez uma campanha pelo voto nulo em 1970, num dos momentos mais violentos do regime militar que vigorava no país. A lógica por trás da campanha era a de que as eleições para cargos legislativos serviam apenas para dar uma aparência democrática à ditadura, que proibira, por outro lado, as eleições para os cargos executivos (presidente, governador e prefeitos das cidades grandes).

Naqueles tempos, portanto, o voto nulo não deixava de ser uma escolha política. Nesse sentido, as origens do voto nulo remontam ao movimento anarquista da virada dos séculos 19 e 20. Por alimentar o sonho de uma sociedade autogerida, que prescindia de Estado, o anarquismo considerava que votar nulo era uma forma de se recusar a entregar a própria liberdade nas mãos de um líder ou de qualquer autoridade.

Por falar em anarquistas, vale lembrar que o espírito gozador do povo brasileiro costumava se manifestar com criatividade no momento da anulação dos votos. Em 1958, o hipopótamo Cacareco, recém-adquirido pelo Zoológico paulista, foi a opção da maioria dos que optaram por anular o seu voto para vereador no município de São Paulo.

Da mesma maneira, em 1988, os integrantes do grupo Casseta & Planeta lançaram com relativo sucesso a candidatura do macaco Tião, do Zoológico do Rio de Janeiro, para prefeito da cidade. Hoje, com a urna eletrônica, esse tipo de deboche já não é possível. Quem quiser anular seu voto deve tecer um número inexistente – o que pode acontecer também por um erro na hora de manipular o teclado.

Sobre o ato de votar, porém, há uma questão mais interessante a ser colocada e que o Datafolha apresentou em pesquisa de intenções de voto realizada em 22 de agosto de 2006. Afinal, o voto é um direito ou um dever do cidadão? Se é um direito, como acredita um número expressivo de juristas, ele deveria ser facultativo e não obrigatório.

A pesquisa do Datafolha constatou que 50% dos brasileiros são contra o voto obrigatório, 45% a favor, 4% indiferentes e 1% não sabem o que dizer sobre o assunto. O assunto é de fato controverso e deve estar em pauta no caso de se proceder efetivamente a reforma política de que o Brasil tanto necessita.

Aqui, o voto foi tornado obrigatório e considerado um "dever cívico" a partir da Constituição de 1934. Isso, porém, tinha um motivo bem prático: acabar com as fraudes eleitorais da República Velha, em que o alistamento eleitoral era determinado pelos coronéis e chefes políticos locais.

Em democracias de peso como os Estados Unidos, o Reino Unido e a França, o voto é facultativo. Por outro lado, em países não menos democráticos como a Austrália, a Itália e a Bélgica também vigora, como aqui, a obrigatoriedade do voto.

(Antonio Carlos Olivieri, *Folha de S. Paulo*, 13 set. 2006.)

01 - "Por válidos, entendem-se aqueles dados aos candidatos regularmente inscritos no pleito" (3º parágrafo). A qual dos termos abaixo a palavra "válidos" está associada diretamente?

- a) Artigos
- b) Candidatos
- c) Inscritos
- *d) Votos
- e) Brancos

02 - Em que parágrafos do texto existem exemplos de discurso indireto?

- a) 1º e 4º.
- b) 3º e 5º.
- c) 1º e 7º.
- d) 4º e 8º.
- *e) 1º e 2º.

03 - Com relação ao verbo "significava", no período "Significava que o eleitor não referendava a eleição por considerá-la ineficaz ou inexpressiva da sua vontade" (4º parágrafo), é correto afirmar:

- a) Não há como determinar quem é o seu sujeito.
- b) Quando o verbo está no início da frase, o sujeito vem sempre depois do verbo.
- *c) O sujeito é a expressão "voto nulo", do período anterior.
- d) O sujeito é inexistente.
- e) O sujeito é a expressão "voto de protesto" do título do texto.

04 - Que marcas de pontuação são utilizadas em três momentos diferentes no texto para indicar acréscimo de informação?

- a) Hífen
- b) Aspas
- *c) Parênteses
- d) Dois pontos
- e) Vírgula

05 - A que se refere a expressão “essa regra”, que aparece no 2º parágrafo?

- a) À lei 9.504/97.
- b) À regra que diferencia o voto branco do voto nulo.
- c) À regra que diz que o voto nulo não deixa de ser uma escolha política.
- *d) À regra que diz que em caso de maioria de voto nulo a eleição é anulada.
- e) Às regras eleitorais vigentes na Constituição.

06 - “Por alimentar o sonho de uma sociedade autogerida, que prescindia de Estado, o anarquismo considerava que votar nulo era uma forma de se recusar a entregar a própria liberdade nas mãos de um líder ou de qualquer autoridade”. Qual das alternativas abaixo contém palavra sinônima à sublinhada nesse trecho?

- a) alternada
- b) autêntica
- *c) auto-administrada
- d) autoritária
- e) alternativa

07 - Segundo o texto, os anarquistas:

- a) foram decisivos na instituição do voto obrigatório.
- b) achavam necessária a interferência do Estado em suas vidas.
- c) gostavam de utilizar animais nas eleições como forma de deboche eleitoral.
- d) apreciavam as ditaduras militares.
- *e) eram contra qualquer forma de governo.

08 - O autor do texto afirma que o Casseta & Planeta teve “relativo sucesso” na campanha do macaco Tião porque:

- a) Tião teve a maioria absoluta dos votos para prefeito do Rio de Janeiro.
- b) provavelmente Tião não ganhou nenhum voto para prefeito da cidade.
- c) provavelmente Tião ganhou votos suficientes para ser eleito.
- *d) Tião deve ter recebido um número razoável de votos dos eleitores, embora não o suficiente para ser eleito.
- e) provavelmente Tião recebeu em torno de 50% dos votos válidos.

09 - “Naqueles tempos, portanto, o voto nulo não deixava de ser uma escolha política” porque:

- a) acentuava o deboche como traço cultural do brasileiro.
- *b) não corria o risco de ser confundido com simples erro no momento da votação, como pode acontecer hoje no momento de serem teclados os números dos candidatos.
- c) o voto era um “dever cívico”.
- d) confundia-se com o voto em branco.
- e) podia determinar a anulação de uma eleição caso atingisse mais da metade dos votos apurados.

10 - “Em democracias de peso como os Estados Unidos, o Reino Unido e a França, o voto é facultativo. Por outro lado, em países não menos democráticos como a Austrália, a Itália e a Bélgica também vigora, como aqui, a obrigatoriedade do voto”. Assinale a alternativa em que o trecho reescrito NÃO mantém as mesmas relações de sentido apresentadas no texto de referência.

- a) Embora sejam tão democráticos como os Estados Unidos, o Reino Unido e a França, países em que o voto é facultativo, na Austrália, Itália e Bélgica também vigora, como aqui, a obrigatoriedade do voto.
- b) A obrigatoriedade do voto, como acontece aqui, vigora também na Austrália, na Itália e na Bélgica, países não menos democráticos que os Estados Unidos, o Reino Unido e a França, onde o voto é facultativo.
- c) Ao contrário do que ocorre em democracias de peso como os Estados Unidos, o Reino Unido e a França, nas quais o voto é facultativo, em países não menos democráticos, como a Austrália, a Itália e a Bélgica, também vigora, como aqui, a obrigatoriedade do voto.
- d) Em países democráticos como a Austrália, a Itália e a Bélgica também vigora, como aqui, a obrigatoriedade do voto, ao contrário do que ocorre em democracias de peso como os Estados Unidos, o Reino Unido e a França, onde o voto é facultativo.
- *e) Em democracias de peso, como os Estados Unidos, o Reino Unido e a França, o voto é facultativo, assim como em países não menos democráticos como a Austrália, a Itália e a Bélgica, onde também vigora, como aqui, a obrigatoriedade do voto.

11 - Na maquete de uma praça com a forma de um quadrado, será construído um canteiro circular que tangencia as laterais da praça e cujo raio deverá ser de 3 m. A distância entre A e B será de:

- a) 3m
- b) 6m
- c) $\sqrt{2}m$
- d) $3\sqrt{2}m$
- *e) $6\sqrt{2}m$

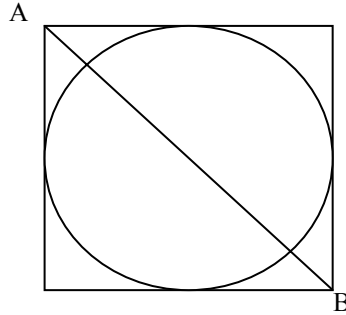

12 - Quantos retângulos de qualquer tamanho há na figura abaixo? (Lembre-se se os quadrados são ou não retângulos.)

- a) 9
- b) 15
- c) 28
- *d) 31
- e) 35

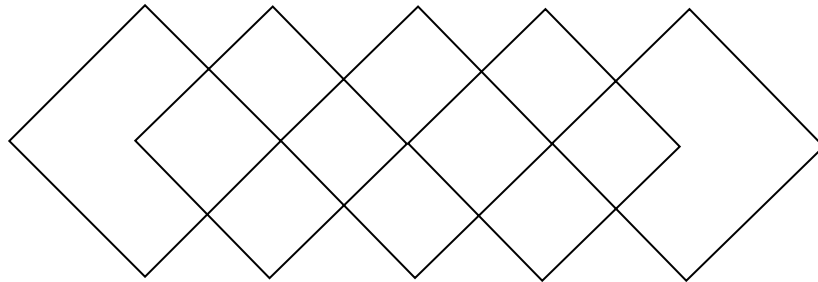

13 - A área da figura abaixo, composta por três arcos de circunferência cujos raios equivalem a 5 unidades de medida, é de:

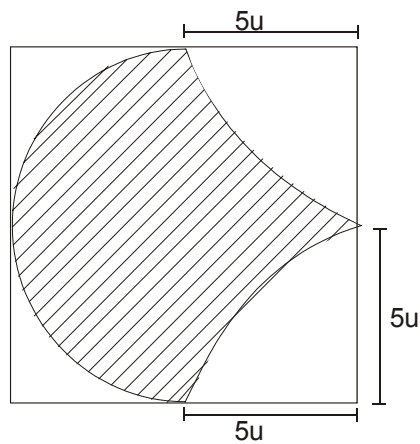

- a) 25 u
- *b) 50 u
- c) 25π u
- d) $(5 + 25\pi)$ u
- e) $(25 + 5\pi)$ u

14 - O volume de um cubo, cuja área total das faces é de 150 m^2 , corresponde a:

- *a) 125 m^3 .
- b) 75 m^3 .
- c) 150 m^3 .
- d) 75 m^2 .
- e) 150 m^2 .

15 - Considerando que $a = 23$, $b = x^2$, $c = x$, $d = 14$, e $2b - 3c + d = a$, quais são os valores de x?

- a) -3 e $3/2$
- *b) 3 e $-3/2$
- c) 0 e 3
- d) 0 e -3
- e) 0 e $-3/2$

16 - Hoje em dia, parece que todo mundo sabe “mexer” com computadores. Verdade ou não, quando ele encrenca o ideal é chamar um especialista, que além de saber qual botão apertar e qual chip trocar, é mais rápido. Custa caro, porém, tomar tal decisão. Uma pessoa que entenda como resolver o nosso problema (o do computador) geralmente cobra uma taxa fixa (pela ida ao local e/ou para examinar o equipamento) de R\$ 50,00 e um valor de R\$ 25,00 por hora gasta no trabalho. Se considerarmos que y seja o valor cobrado pelo conserto e x o número de horas trabalhadas, qual a fórmula matemática que define essa função?

- a) $x = 25 + 50y$
- b) $x = 50 + 25y$
- c) $x + y = 50 + 25$
- d) $y = 50x + 25x$
- *e) $y = 50 + 25x$

17 - Uma fanfarra costuma se apresentar com alunos tocando instrumentos distribuídos em colunas e linhas. Os alunos de uma escola iniciaram a apresentação com o mesmo número de alunos nas linhas e nas colunas, formando um quadrado. Durante o percurso modificaram essa formação para a de um retângulo, o que resultou em cinco linhas a mais do que na apresentação inicial. Se o número de alunos não mudou, quantos eram eles?

- a) 16
- b) 25
- c) 49
- d) 100
- *e) 400

18 - Simplificando $(\sqrt{72} + 2\sqrt{5})^2 - (\sqrt{72} - 2\sqrt{5})^2$, obtemos como resposta correta:

- a) 48
- *b) $48\sqrt{10}$
- c) $\sqrt{10}$
- d) $\sqrt{48}$
- e) $10\sqrt{48}$

19 - Considerando a notícia abaixo, e sem acrescentar mais pacientes na fila, em que ano poderemos supor que não haverá mais pacientes para transplante?

Cirurgia com o coração batendo <i>Revista Veja</i> – 27 de setembro de 2006 – p. 108 (tabela adaptada para a questão)
Pacientes na fila: 310 (para serem atendidos a partir de 2007)
Transplantes realizados em 2006: 64
A possibilidade de transplantar um coração em plena atividade vai aumentar em 50% o número de cirurgias, a partir do ano que vem.

- a) 2007.
- b) 2008.
- c) 2009.
- *d) 2010.
- e) 2011.

20 - Comprei um produto e obtive como desconto 10% do valor publicado no encarte. Se eu acrescentar 10% ao valor efetivamente pago, obterei:

- a) o mesmo valor de antes do desconto.
- b) um valor maior.
- *c) um valor menor.
- d) um valor correspondente a 10% sobre o valor publicado no encarte.
- e) 25% do valor publicado no encarte.

21 - "O 12 de outubro de 1492 [...] não foi apenas um episódio da história da Europa, mas também da história da América, e somente pode ser compreendido a partir dessa dupla perspectiva. O que para a Europa significou conquista e glória, para os povos americanos significou derrota, destruição física e cultural, violência e morte." (AMADO, J; FIGUEIREDO, L. O. *Colombo e a América: quinhentos anos depois*. São Paulo: Atual, 1991.)

Com base no texto, é correto afirmar:

- a) O 12 de outubro de 1492 foi um encontro pacífico entre dois mundos: o dos europeus e o dos povos americanos.
- *b) O 12 de outubro é considerado como um momento de choque entre duas culturas diferentes, desiguais, e o contato provocou danos com efeitos diversificados entre os povos dos dois continentes.
- c) O dia 12 de outubro de 1492 marcou a vinda de Cristóvão Colombo às Américas, especialmente o seu desembarque na costa brasileira.
- d) Cristóvão Colombo foi uma figura central no evento de 12 de outubro de 1492 e podemos afirmar que ele foi um defensor das populações indígenas contra os interesses da coroa espanhola.
- e) Cristóvão Colombo defendeu suas idéias sobre a existência de um “novo mundo” e foi de imediato apoiado pela coroa espanhola.

22 - A Europa, logo após o término da Primeira Guerra Mundial, atravessou uma crise muito grave. A maioria dos países envolvidos no conflito encontrou muitas dificuldades para se reorganizar no período pós-guerra. Nesse contexto, os fascistas (Itália) e os nazistas (Alemanha), representantes de dois partidos conservadores, subiram ao poder com apoio da grande maioria do povo de seus países. Sobre o nazifascismo, é correto afirmar:

- *a) Esses dois movimentos defendiam idéias totalitárias, antidemocráticas e racistas. Nesse sentido, a cultura, o trabalho, a juventude e a vida cotidiana ficavam sob intensa vigilância do Estado.
- b) Os ideais defendidos pelo nazi-fascismo morreram junto com a Segunda Guerra Mundial e hoje não se observa nenhuma manifestação, no cenário nacional e internacional, tentando reabilitar os regimes totalitários e racistas.
- c) O ideário desses dois movimentos ficou restrito à Alemanha e à Itália, ou seja, não se estenderam para outros países.
- d) A população dos dois países envolvidos (Alemanha e Itália) foi totalmente convencida pelos argumentos e pela propaganda nazi-fascista e aderiram aos movimentos sem a menor resistência.
- e) O ideário nazi-fascista era conservador, mas defendia uma política de convivência pacífica e respeitosa entre os povos.

23 - "Dos tempos coloniais para cá, o maior legado que a Europa deixou para a África não foi a democracia conforme ela é praticada hoje em países como a Inglaterra, França e Bélgica; foi o autoritarismo e o saque. E, em todo o continente, talvez nação nenhuma tenha tido maior dificuldade do que o Congo em emergir das sombras do passado. [...] Quando finalmente obteve a liberdade, o Congo saiu-se muito mal [...]" (HOCHSCHILD, A. *O fantasma do rei Leopoldo*. São Paulo: Cia das Letras, 1999. p. 312.)

Sobre o processo de descolonização da África, assinale a alternativa correta.

- a) O fim da dominação colonial significou também a libertação da influência dos antigos colonizadores nas ex-colônias africanas.
- b) A independência trouxe para a maioria dos países africanos um desenvolvimento econômico e social sem precedentes na sua história.
- *c) A independência representou um ganho jurídico, mas custou muitas vidas, muitos traumas e significou apenas a primeira fase de um processo que ainda está sendo conquistado.
- d) Os conquistadores respeitaram as diferentes identidades culturais dos povos africanos e dessa forma facilitaram o processo de descolonização.
- e) O Congo conseguiu a sua liberdade, e hoje figura entre os países que melhor se estruturaram no período pós-independência.

24 - Um elemento fundamental para compreendermos o funcionamento político da chamada Primeira República (1889–1930) no Brasil é o coronelismo. Com relação a esse conceito, é correto afirmar:

- a) Era um grupo de representantes do exército brasileiro que tinha o poder de interferir no processo eleitoral.
- *b) O coronelismo pode ser identificado com a dominação sobre a massa de eleitores pelos poderosos chefes políticos locais, em geral grandes proprietários, que por laços de dependência pessoal e do favor conseguiam apoio eleitoral para os seus candidatos.
- c) O coronelismo tinha um alcance pequeno e não interferia na política nacional, tendo em vista que a eleição para presidente da República não dependia dos "mandonismos locais".
- d) O coronelismo era composto por oligarquias regionais e constituía a velha ordem dos coronéis, que não interferia no processo democrático e federalista da Primeira República.
- e) Os representantes do coronelismo brasileiro eram conhecidos pelas críticas inflamadas que faziam ao "voto de cabresto", à "degola" e às "eleições a bico-de-pena".

25 - O operariado urbano-industrial brasileiro, composto principalmente por imigrantes estrangeiros e seus filhos, enfrentou duras condições de trabalho e baixos salários nos primeiros tempos da industrialização. Sobre o cotidiano operário nas fábricas, é correto afirmar:

- a) O considerável número de menores que trabalhavam nas fábricas era assistido por uma legislação trabalhista que regulamentava o trabalho infantil.
- *b) As jornadas de trabalho se estendiam até 13, 14 e mesmo 15 horas nas décadas iniciais da atividade industrial no país.
- c) Embora os salários fossem precários, as fábricas eram locais bem iluminados, higienizados e ventilados.
- d) O trabalho da mulher era proibido nas fábricas brasileiras no início do século XX.
- e) Associada ao governo, a imprensa operária omitia as precárias condições de trabalho, publicando matérias que abordavam apenas os aspectos positivos da legislação trabalhista.

26 - As plantas não são capazes de utilizar o nitrogênio atmosférico; elas retiram íons nitrato ou amônio do solo. Esse nitrogênio molecular só poderá ser utilizado após sofrer fixação elétrica ou biológica. A volta desse elemento ao solo ou à atmosfera só se dá após a decomposição (...). Esses processos de circulação do nitrogênio constituem o seu ciclo. (Adaptado de MODESTO, Z. M. M. e SIQUEIRA, N. J. B. *Botânica*. São Paulo: Editora Pedagógica e Universitária, 1981.)

O texto acima pode ser assim esquematizado:

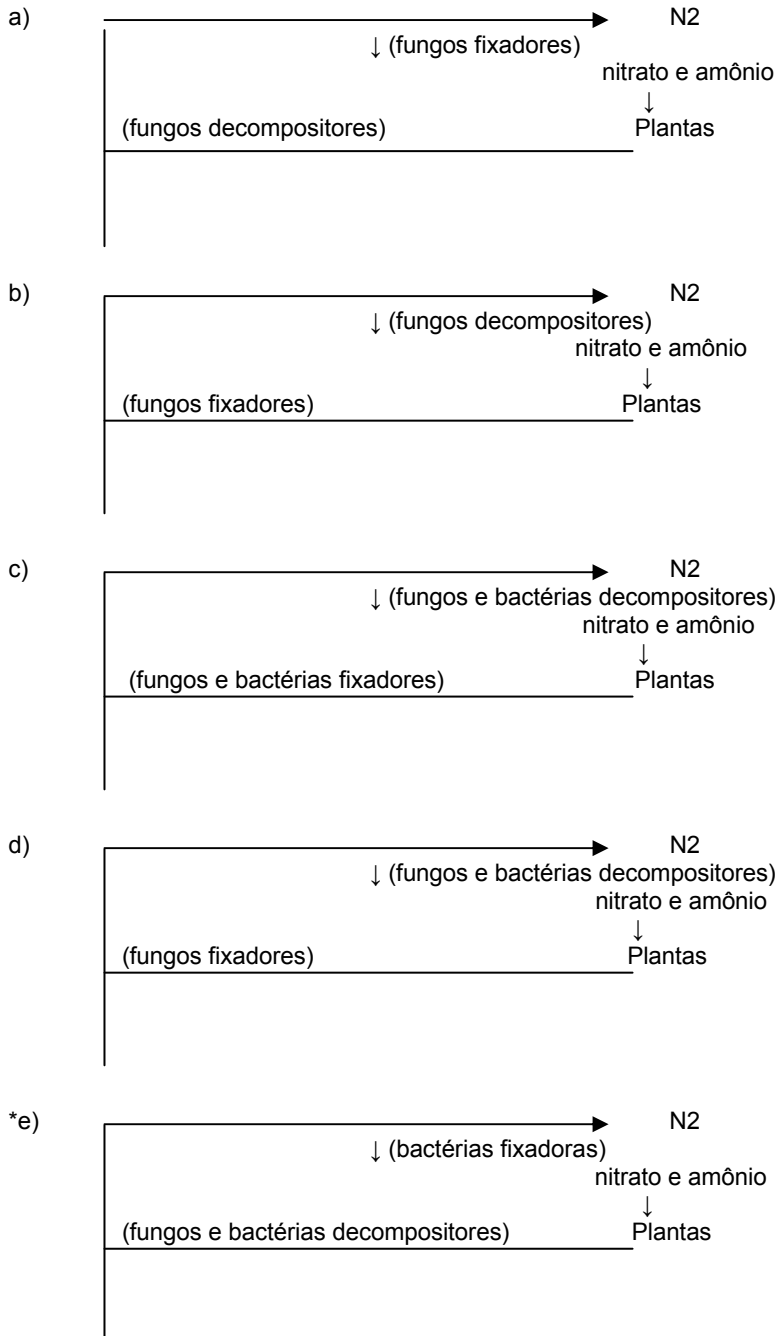

27 - O salgamento da carne é um método muito antigo que retarda o seu apodrecimento. Isso acontece porque:

- o sal é tóxico para os seres que apodrecem a carne e promove a decomposição desses seres.
- o sal é hipertônico em relação aos seres que apodrecem a carne e promove a desidratação desses seres.
- o sal é hipotônico em relação aos seres que apodrecem a carne e promove a ruptura desses seres.
- o sal é isotônico em relação aos seres que apodrecem a carne, mas dificulta a respiração desses seres.
- o sal penetra nas proteínas da carne e a enrijece, dificultando a entrada dos seres que a apodrecem.

28 - Considere o processo de aquecimento de um litro de água, que está inicialmente a 4 °C. Sabendo-se que, na física, para calcular a densidade de um material, pode-se utilizar a equação $d = m/V$, em que d é a densidade do corpo, m é a sua massa e V é o seu volume, é correto afirmar:

- Nesse processo, a água tem seu volume aumentado e portanto vai tornar-se mais densa.
- Nesse processo, a água tem seu volume aumentado e portanto vai tornar-se menos densa.
- Nesse processo, a água tem seu volume diminuído e portanto vai tornar-se menos densa.
- Nesse processo, a água tem seu volume diminuído e portanto vai tornar-se mais densa.
- O aquecimento da água não altera seu volume, e sua densidade, portanto, permanece a mesma.

29 - A tabela abaixo refere-se à quantidade de gás oxigênio dissolvido por litro de água do mar:

TEMPERATURA (°C)	ml de O ₂ /litro de água
0	7,97
10	6,35
15	5,79
20	5,31
30	4,46

Baseando-se nos dados acima, é correto afirmar:

- a) Tanto o aquecimento quanto o resfriamento da água do mar auxiliam a respiração dos animais que vivem nesse ambiente.
- b) O aquecimento da água do mar pode facilitar a respiração dos animais que vivem nesse ambiente.
- c) O resfriamento da água do mar pode dificultar a respiração dos animais que vivem nesse ambiente.
- *d) O aquecimento da água do mar pode dificultar a respiração dos animais que vivem nesse ambiente.
- e) A respiração dos animais que vivem no ambiente marinho não é afetada pela mudança de temperatura.

30 - É comum na beira da praia a ocorrência de brisas que ora sopram do mar para a terra, ora sopram da terra para o mar. Sobre esse fenômeno, é correto afirmar:

- a) O ar sobre a areia, sendo aquecido, torna-se mais denso, formando correntes de ar ascendentes. O ar sobre a água, mais frio, ocupa o seu lugar, dando origem à brisa do mar para a terra durante o dia.
- *b) O ar sobre a areia, sendo aquecido, torna-se menos denso, formando correntes de ar ascendentes. O ar sobre a água, mais frio, ocupa o seu lugar, dando origem à brisa do mar para a terra durante o dia.
- c) O ar sobre a areia, sendo aquecido, torna-se menos denso, formando correntes de ar ascendentes. O ar sobre a água, mais frio, ocupa o seu lugar, dando origem à brisa do mar para a terra durante a noite.
- d) Tanto durante o dia quanto durante a noite, as temperaturas da areia e da água são idênticas, por estarem em equilíbrio térmico. Assim, as brisas ocorrem devido à força das ondas, que ora empurram o ar do mar para a terra, ora o empurram da terra para o mar.
- e) Tanto durante o dia quanto durante a noite, a temperatura da água é sempre mais baixa que a da areia, porque a água é sempre mais gelada que a areia. Assim, as brisas ocorrem devido à força das ondas, que ora empurram o ar do mar para a terra, ora o empurram da terra para o mar.

O texto a seguir é referência para as questões 31 e 32.

Os ingredientes para se produzir pães, geralmente, são: farinha, fermento biológico, água ou leite morno, óleo e açúcar. As receitas indicam que a massa descansa um certo tempo, necessário para que ela cresça. Esse processo que faz o pão crescer é denominado fermentação alcoólica.

31 - A equação que melhor representa a reação que ocorre na massa de pão é:

- a) açúcar → água + gás oxigênio.
- b) açúcar + gás oxigênio → água + gás carbônico.
- *c) açúcar → álcool + gás carbônico.
- d) açúcar → álcool + gás oxigênio.
- e) açúcar + gás oxigênio → álcool + gás carbônico.

32 - A fermentação alcoólica corresponde à respiração:

- *a) anaeróbica, semelhante ao que acontece nas fibras musculares.
- b) aeróbica, semelhante ao que acontece nas fibras musculares.
- c) pulmonar, semelhante ao que acontece nas fibras pulmonares.
- d) anaeróbica, semelhante ao que acontece nas fibras pulmonares.
- e) aeróbica, semelhante ao que acontece nas fibras pulmonares.

33 - Um grupo de teatro está planejando o cenário de sua peça e decide utilizar efeitos com a luz. Deseja-se que no ato inicial a roupa do ator principal seja vermelha, e na cena seguinte, como num passe de mágica, a roupa pareça preta. Através de qual alternativa abaixo se conseguirá esse efeito?

- a) O ator deverá vestir uma roupa que, sob a luz do sol, seja percebida como branca. No primeiro ato, ele deve ser iluminado por uma luz vermelha. Na cena seguinte, deve-se iluminá-lo com luz branca.
- b) O ator deverá vestir uma roupa que, sob a luz do sol, seja percebida como branca. No primeiro ato, ele deve ser iluminado por uma luz vermelha. Na cena seguinte, deve-se iluminá-lo com luz preta.
- c) O ator deverá vestir uma roupa que, sob a luz do sol, seja percebida como preta. No primeiro ato, ele deve ser iluminado por uma luz vermelha. Na cena seguinte, deve-se iluminá-lo com luz branca.
- *d) O ator deverá vestir uma roupa que, sob a luz do sol, seja percebida como vermelha. No primeiro ato, ele deve ser iluminado por uma luz branca. Na cena seguinte, deve-se iluminá-lo com luz azul.
- e) O ator deverá vestir uma roupa que, sob a luz do sol, seja percebida como vermelha. No primeiro ato, ele deve ser iluminado por uma luz verde. Na cena seguinte, deve-se iluminá-lo com luz azul.

A situação descrita abaixo é referência para as questões 34 e 35.

Descendo a serra em direção ao litoral paranaense, um menino reclama para seu pai que sente um incômodo em seu ouvido. O pai responde: “Não se preocupe, isso é devido à pressão atmosférica; é só abrir a boca que passa”.

34 - A orientação dada pelo pai se baseia no fato de que:

- a) à medida que se está descendo a serra, as pressões externa e interna da orelha permanecem iguais, mas o ar dentro da boca pressiona o tímpano.
- b) à medida que se está descendo a serra, a pressão externa fica menor que a pressão interna da orelha média e o ar dentro da boca pressiona o tímpano.
- *c) à medida que se está descendo a serra, a pressão atmosférica vai aumentando, de forma que a pressão externa torna-se maior que a pressão interna da orelha média e, abrindo-se a boca, ocorre o equilíbrio das pressões.
- d) à medida que se está descendo a serra, a pressão atmosférica vai diminuindo, de forma que a pressão externa torna-se menor que a pressão interna da orelha média e, abrindo-se a boca, ocorre equilíbrio das pressões.
- e) à medida que se está descendo a serra a pressão atmosférica varia, provocando grande vibração.

35 - Quanto à recomendação do pai para o filho abrir a boca, ela deve-se ao fato de haver ligação entre a boca e o ouvido, que se dá da seguinte forma:

- a) o tímpano faz ligação com a faringe.
- b) a cóclea faz ligação com a faringe.
- *c) a tuba auditiva (antes denominada trompa de Eustáquio) faz ligação com a faringe.
- d) os ossos martelo, bigorna e estribo fazem ligação com a faringe.
- e) a orelha externa (antes denominada ouvido externo) faz ligação com a faringe.

Os textos a seguir são referência para as questões 36 e 37.

Muito além do inverno

Os argentinos adoram as nossas praias e nós adoramos a neve de Bariloche. É uma espécie de troca: eles vêm para cá no verão e nós vamos para lá no inverno. E vamos em quantidade. Tanto que Bariloche já foi chamada de “Brasiloché”, numa alusão à quantidade de brazucas encapotados pelas ruas da cidade nas férias de julho.

Os brasileiros vão para Bariloche de olho na neve, no esqui, numa lareira acesa, no chocolate quente e na atmosfera de romance que paira no ar. Pena que esta tradição esteja ligada apenas ao frio, pois Bariloche consegue ser tão atraente no verão quanto no inverno. Mas isso os brasileiros ainda não descobriram.

(FONTE: Adaptado de SOUZA, Jorge de. *O mundo é um barato*. São Paulo: Panda Books, 2002. p. 57.)

Ainda uma curtição

Aruba é uma minúscula ilha (do tamanho de Ilhabela) do Caribe Venezuelano, que seria apenas isso (uma pequena ilha do Caribe) não fosse o fato de, tal qual Cancún, ter sido “construída” para ser um grande centro turístico. Oficialmente, pertence à Holanda, embora seja muito mais visitada por norte-americanos e, até pouco tempo atrás, também por brasileiros. Hoje perdeu um pouco da sua popularidade, mas continua sendo uma boa opção para curtir o Caribe sem grandes dificuldades nem muitas despesas.

(FONTE: Adaptado de SOUZA, Jorge de. Op. cit., p. 43.)

36 - “Os argentinos adoram as nossas praias e nós adoramos a neve de Bariloche. (...) eles vêm para cá no verão e nós vamos para lá no inverno”. Com base nisso, é correto afirmar:

- *a) O turismo é uma atividade que possibilita intercâmbios culturais e econômicos.
- b) Brasil e Argentina se localizam em hemisférios opostos.
- c) O litoral argentino é dominado por um clima frio.
- d) No Brasil inexistem localidades em que o frio seja uma atração turística.
- e) Os brasileiros menosprezam as atrações turísticas nacionais.

37 - Com base nos dados apresentados, Aruba e Bariloche situam-se:

- a) ambos na América Central.
- b) na América do Norte e na América Central, respectivamente.
- c) na América do Sul e na América Central, respectivamente.
- *d) na América Central e na América do Sul, respectivamente.
- e) na América do Norte e na América do Sul, respectivamente.

38 - Suponha que um turista estrangeiro chegasse a uma agência de viagens em São Paulo e solicitasse um pacote turístico para uma destinação em nosso país que apresentasse as seguintes características:

- **Clima chuvoso no verão e seco no inverno.**
- **Relevo com presença de vastas chapadas.**
- **Vegetação que pudesse ser comparada à savana africana.**
- **Existência de quedas d'água e de rios caudalosos.**

O destino que esse turista procura está localizado no domínio:

- a) da Caatinga, no sertão do Nordeste.
- *b) do Cerrado, no Brasil Central.
- c) da Coxilha, no Rio Grande do Sul.
- d) da Araucária, no Sul do Brasil.
- e) do Pantanal, no Brasil Central.

39 - No dia 29 de outubro do corrente ano, deu-se o 2º turno das eleições para presidente e governadores em nosso país. As votações tiveram início às 8h00 e se encerraram às 17h00. Com base no fato de o Brasil possuir quatro fusos horários, assinale a alternativa correta.

- a) Os estados da região Sul concluíram as votações após os estados da região Centro-Oeste.
- b) Um eleitor paraense que saísse às 17:00h do Acre chegaria a tempo de votar em Belém, desde que a viagem não durasse mais de 2 horas.
- c) Os locais de votação de São Paulo e Pernambuco iniciaram e terminaram as atividades com diferença de uma hora.
- *d) A primeira localidade a dar início às votações foi Fernando de Noronha, e o último estado a encerrá-las foi o Acre.
- e) Quando eram 16:00h no Rio de Janeiro, em Cuiabá já eram 18:00h, e lá, portanto, as eleições já haviam se encerrado.

40 - O governo federal estabeleceu o dia 5 de novembro para o início do horário de verão em nosso país. A esse respeito, assinale a alternativa INCORRETA:

- a) Sua adoção possibilita a economia de energia e evita os riscos de “apagões” nos horários em que as pessoas mais consomem energia elétrica.
- b) Os maiores beneficiários são os estados mais afastados da Linha do Equador, nos quais a diferença entre a duração do dia e da noite é maior.
- *c) Essa medida atinge a todos os estados do país, além do Distrito Federal.
- d) Nesse ano, o governo teve que retardar o início do horário de verão, por se tratar de um ano com eleições presidenciais que se estenderam para o 2º turno.
- e) No início do horário de verão, as pessoas devem adiantar em uma hora os seus relógios.

QUESTÃO DISCURSIVA A

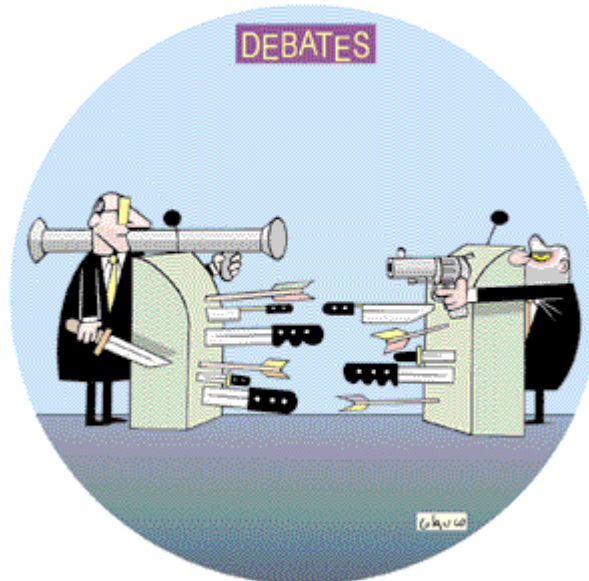

(Folha de S. Paulo, 10 out. 2006.)

A charge acima foi publicada no jornal Folha de São Paulo dois dias depois do primeiro debate entre os candidatos à presidência da República Geraldo Alckmin, do PSDB, e Luís Inácio Lula da Silva, do PT. Com base nela, escreva um texto de 8 a 10 linhas descrevendo o comportamento dos candidatos durante esse debate. A sua descrição deve fazer referência aos elementos visuais presentes na charge.

Limite mínimo

QUESTÃO DISCURSIVA B

O texto a seguir faz parte de uma reportagem da Revista da Folha, publicada em 09 abr. 2006.

O olhar forasteiro

Acostumado a só tratar os professores por “senhor”, seguido de sobrenome, o alemão Jordi Bauer, 15, levou um susto quando foi convidado para bater uma bolinha num time de alunos e professores, numa escola em São Paulo. Durante o jogo, Jordi foi “atropelado” pelo mestre. Para sua surpresa, o professor não só o ajudou a se levantar como pediu desculpas. “Achei incrível. Na Alemanha, jamais jogaríamos no mesmo time. Nem sequer nos conheceríamos fora da sala de aula”, diz. No dia seguinte, a camaradagem do brasileiro não significou menos rigor. “Os professores aqui são tão exigentes quanto os de lá”.

Jordi se adaptou facilmente a certos prazeres brasileiros: virou fã de feijoada – mesmo sem saber exatamente o que vai dentro da panela –, deliciou-se com a coxinha de frango de um botecão na avenida Ibirapuera e adora o som do rapper carioca Marcelo D2, tanto faz se compreende as rimas ou não (e nesse aspecto não difere muito de outros jovens nativos).

Mas um costume brasileiro o garoto alemão não conseguiu assimilar: a falta de liberdade para circular sozinho pela cidade. Logo que chegou a São Paulo, depois de ter sido “adotado” por uma família do Brooklin (zona sul), Jordi foi “fagocitado” pela mesma bolha protetora que isola outros adolescentes de classe média dos perigos urbanos. O único transporte público que o garoto conheceu foi o ônibus da escola.

(...) Como a maior parte dos entrevistados para esta reportagem, Jordi descobriu o Brasil através de um brasileiro, o estudante Markus Fäustle (...). “Conforme ouvia o Markus, ficava imaginando como seria o Brasil, porque, antes dele, só sabia que tinha uma grande floresta, praias e Carnaval”, conta, em alemão misturado com inglês (embora entenda algumas frases em português).

E o país real corresponde ao imaginário? “É até um pouco melhor”, responde. “O jeito como as pessoas me tratam, o Sol, o futebol... Por mais comuns que possam parecer para os brasileiros, essas coisas mexem com a gente”, diz. “Quando cheguei, achava estranho os brasileiros ficarem se tocando tanto. Hoje, acho que estranhos são os alemães por não fazerem o mesmo”.

NOME: Jordi Bauer	IDADE: 15
ORIGEM: Karlsruhe (Sul da Alemanha)	
O QUE FAZ: estudante do segundo ano do ensino médio do colégio Humboldt	
TEMPO DE BRASIL: sete meses	

Redija um texto de 10 a 12 linhas, apresentando sua visão (de jovem nativo) sobre os aspectos que o menino Jordi abordou nas declarações em que fala de suas impressões sobre o Brasil. Você deve fazer referência às falas do garoto alemão e levar em conta os aspectos contextuais envolvidos.
